

## 产品描述

ID100 系列红外高速球是一款高性能的智能红外高速球摄像机，本产品专门针对市场对高端红外球机的需求而定制。

本产品可内置多种品牌系列一体机芯，客户可以根据实际工程需求选择合适的产品，更加灵活的满足市场的需求，配以进口高品质 LED 红外灯，有效距离超过 100 米，具有高亮度，发热量低，红外衰减率低的特点，全面超于常规红外灯的使用寿命和效果，此外，红外灯可与机芯同步联动，根据机芯变焦倍数自动调整，保证了对于远近距离的物体都可实现最好的也是效果。

操作简单，功能全面的中文 OSD 菜单使用户可以轻松的对产品进行设置和使用，轻松操作预置位，预置位巡航，花样扫描等丰富的功能。

本系列产品采用了完全进口的步进电机产品和运动解决方案，实现了低噪高速稳定运转，在保证最稳定和低噪音工作状态的同时，更能确保超长的连续工作时间。

同时，精益求精的结构设计，IP66 等级的防水密封外壳和温控系统，确保本产品能胜任任何恶劣的工作环境，为用户提供最好的监控系统。

## 功能特点

- 支持安装多种品牌国内外一体机芯
- 进口红外灯，发热量低、高亮度、红外光衰减率低
- 红外有效距离最远可达 120 米
- 红外灯与机芯同步联动，根据机芯变焦倍数自动调整
- 水平 360 度连续旋转，垂直 90 度自动翻转
- 水平垂直旋转速度 0.1-240 度/秒
- 中文 OSD 菜单
- 128 个预置位，2 种扫描模式，4 条预置位巡航轨迹，2 条花样扫描轨迹
- RS485 通讯，PelcoD,P 协议自动识别
- 空闲动作设定
- 摄像机位置坐标和放大倍数显示功能
- 内置温控系统，IP66 级别防水外壳
- 4000V 防雷击保护功能
- DC12V 输入

## 产品图片



## 应用领域

- 家用监控系统
- 零售业监控系统
- 商业监控系统
- 旅馆酒店监控系统
- 交通监控系统
- 连锁销售业监控系统
- 政府和军事监控系统
- 发电站监控系统
- 银行金融业监控系统
- 监狱和劳改所监控系统
- 医疗行业监控系统
- 石油化工行业监控系统
- 学校和科研机构监控系统
- 重要安全部门监控系统

## 产品认证



深圳市特攻电子科技有限公司拥有产品的最终解释权。

经销商:

产品参数

产品型号	ID100 系列
<b>红外功能参数</b>	
红外灯种类	进口红外灯, 发热量低、高亮度、红外光衰减率低
有效红外距离	最远可达 120 米
红外灯排列	兼顾红外功率和照射范围, 真正无死角
控制方式	红外灯与机芯同步联动, 根据机芯变焦倍数自动调整
<b>操作参数</b>	
OSD 菜单	中文菜单
预置位	128 个
扫描功能	自动扫描和左右限位扫描, 速度可调
巡航功能	4 条巡航轨迹, 每条轨迹可设置 16 个预置位, 运行速度和停留时间可调
花样扫描	2 条
地址位范围	0--255
通讯方式	RS485
波特率	2400/4800/9600/19200
通讯协议	Pelco-P/D 自动识别, 也可加入客户定制协议
闲置动作设定	看守卫/扫描/巡航/花样扫描
摄像机位置坐标	显示/隐藏
摄像机放大倍数	显示/隐藏
<b>机械参数</b>	
水平旋转范围	0° --360° 连续
水平转速	0.1--240 度/秒
垂直旋转范围	0° ---90° 自动翻转
垂直转速	0.1--240 度/秒
定位精度	0.05°
<b>其他参数</b>	
外壳材料	铝合金
防雷保护	最高可承受 4000V 冲击
防水性能	IP66 级别
工作温度	-40°C---70°C
工作湿度	小于 95%
电源	DC12V 输入
安装方式	室外和室内安装方式

外形尺寸

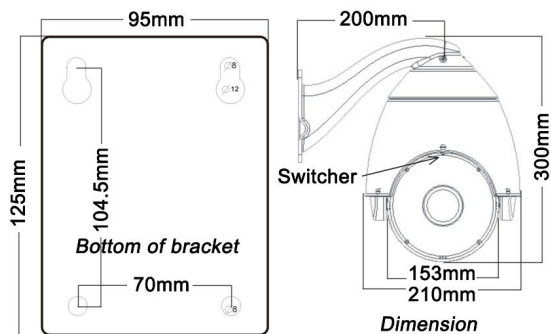

深圳市特攻电子科技有限公司拥有产品的最终解释权。

经销商: